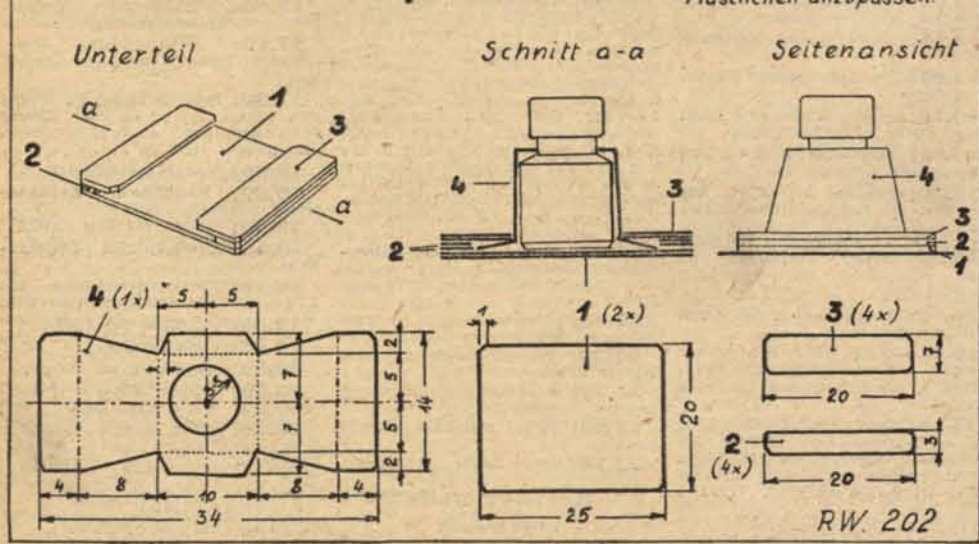

**Fig. 1 Ständer für Tuschfläschchen.** Die Maße sind dem eigenen Fläschchen anzupassen.



**19.00:** Sportchronik der Woche.  
**19.10-19.30:** Programm vom Sender Wien I.  
**19.30:** Musik für Sie (Schallplatten).  
**20.00:** Nachrichten, Verlautbarungen, Wettervorhersage.  
**20.20:** Moderne Stunde. Neue Wege in Dichtung und Musik (Tschechoslowakei II). Ausführende: Pia Höchtl-Hilde Rychlík (Sopran), Helene Reihls-Hilde Görner (Alt), Josef Maschkan-Kurt Egulluz (Tenor), Franz Karl Fuchs-Carl Loida (Baß). Die Bläserkammermusikvereinigung der Wiener Symphoniker: Camillo Wanausek (Flöte), Robert Brauneis (Flöte), Hans Kreamsberger (Klarinette), Josef Ortner (Klarinette), Leo Cermak (Fagott), Otto Fleischmann (Fagott), Rudolf Spurny (Oboe), Prof. Franz Koch (Horn), Prof. Karl Fiala (Kontrabaß), Gustav Bock (Schlagzeug). Musikalische Leitung: Herbert Häfner. Einführende Worte, verfaßt und gesprochen von Professor Friedrich Wildgans. — Miroslav Kubíček: Bläserquintett, B-dur, für Flöte, Oboe, Klarinette, Horn und Fagott. — Tschechische Lyrik. — Leoš Janáček: Kinderreime für Kammerchor und zehn Instrumente; Einleitung: Rübendhochzeit; Frühlingssonne; Maulwurf und Hamster; Karl in der Hölle; Zerrissene Hosen; Schinder-Franz spielt auf dem Basse; Unser Hühnchen; Schöne Predigt; Zauberei; Ho, ha Küh sind da; Stäppchen; Kriecht die Muhme in den Strauch; Obsternte; Bauerntropf; Ziege, fauleuz im Sonnenschein; Wastel; Hänchen klein; Singt der Bär auf einem Stamme.  
**21.15:** Kleines Intermezzo (Schallplatten).  
**21.30:** Fortsetzung folgt. Eine Lesung in Folien (III). Ada Christen: „Junfer Mutter“. Ein Alt-Wiener Vorstadroman. Es liest Martha Dangi.  
**22.00:** Nachrichten, Verlautbarungen, Wettervorhersage.  
**22.20:** Verlautbarungen aus dem Wiener Rathaus. — Anschließend: Über die Prarie (Schallplatten).  
**23.30:** Sendeschluß.

**7.00:** Musikalisches Zwischenspiel (Schallplatten).  
**7.10:** Ratgeber.  
**7.15:** Frühkonzert (Schallplatten).  
**8.00-8.15:** Verlautbarungen.  
**10.00:** Improvisationen am Klavier, Willy Schilf.  
**10.30:** Schulfunk. (Angeschlossen alle österreichischen Sender.) „Aus dem alten Zunftleben.“ Eine Geschichtsendung für Schüler von 10 bis 14 Jahren, von Reg-Rat Hans Ernst Butz.  
**10.50:** Musikalisches Zwischenspiel (Schallplatten).  
**11.00:** Für die Frau (Echo).  
**11.15:** Helft alle mit! (Suchdienst).  
**11.30:** Vormittagskonzert (Magnetophon).  
**11.55:** Wetter- und Wasserstandsbericht.  
**12.00:** Verlautbarungen.  
**12.15:** Musik zur Unterhaltung (Magnetophon).  
**13.00:** Nachrichten, Verlautbarungen, Wettervorhersage.  
**13.15:** Mittagskonzert (Schallplatten). — Johann Sebastian Bach: Präludium und Fuge, Es-dur (Orchesterbearbeitung). — Luigi Boccherini: Konzert für Cello und Orchester in B-dur, drei Sätze (Solist: Pablo Casals). — Wolfgang Amadeus Mozart: a) Sereade Nr. 6, K. V. 239; b) Türkischer Marsch.  
**14.00:** Verlautbarungen, Wettervorhersage.  
**14.15:** Ein Gruß an Dich! (Musikalische Wunschsending).  
**15.00:** Schulfunk, Wiederholung der Sendung von 10.30 Uhr.  
**15.20:** Basteln mit Hans Weinhappel und Franz Chalupka.  
**15.30:** Kinderstunde. „Beim Puppendorf“. Es erzählt und singt Oly Kerth.  
**16.00:** Skandinavische Lieder. Marta Peterson (Gesang). Am Flügel: Prof. Louis Dité.  
**16.30:** Frauenstunde. „Frauenschkissal in Wort und Lied.“ Es sprechen Margarethe Gutherz und Kurt Eilers. Es singt Sophie Karst.  
**16.55:** Programm bis Sendeschluß.  
**17.00:** Nachrichten, Verlautbarungen, Wettervorhersage.  
**17.10:** Nachmittagskonzert (Magnetophon).  
**18.00:** Esperanto.  
**18.10:** Honorar Dozent Dr. Heinrich Ritschl: Englisch.  
**18.20:** Einführung in die Oper „Die Zauberröte“ von Wolfgang Amadeus Mozart, verfaßt und gesprochen von Dr. Erwin Rieger.  
**18.30:** „Die Zauberröte“. Märchenoper in zwei Akten von Wolfgang Amadeus Mozart. Text von Emanuel Schikaneder. Übertragung aus der Wiener Staatsoper im Theater an d. Wien. Angeschlossen alle österreichischen Sender, Chor und Orchester der Wiener Staatsoper. Musikalische Leitung: Prof. Josef Krips. Inszenierung: Oskar Fritz Schuh.  
Personen:  
Sarasatro . . . . . Ludwig Weber  
Támino . . . . . Anton Dermofa  
Sprecher . . . . . Paul Schöffler  
Zwei Priester . . . . .  
Königin der Nacht . . . . .  
Pamina . . . . . Irmgard Seefried  
L. Juba Welitsch  
Sena Jurinac  
Drei Damen . . . . . Elisabeth Höngen  
Er. Sängerknaben  
Papageno . . . . . Erich Kunz  
Papagena . . . . . Emmy Loose  
Monostatos . . . . .  
ein Mohr . . . . . Peter Klein  
Zwei Geharnischte . . . . .  
In der Pause: Nachrichten, Verlautbarungen, Wettervorhersage.

**21.30:** Instrumentenparade (Magnetophon).  
**22.00:** Nachrichten, Verlautbarungen, Wettervorhersage.  
**22.20:** Wiener Musik (Schallplatten).  
**22.40:** Sendung des Moskauer Rundfunks für Österreich (Wiedergabe der Aufnahmen von 18.00 und 21.00 Uhr). — Anschließend: Fortsetzung der Nachtmusik (Schallplatten).  
**23.50:** Programmvorschau für den nächsten Tag.  
**0.00:** Kurznachrichten.  
**0.05:** Sendeschluß.

**Sender Wien II**

auf Welle 228,6 m und Kurzwelle im 30- und 41-m-Band:  
**16.00-18.20:** Programm vom Sender Wien I.  
**18.20:** Aktueller Vortrag.  
**18.25:** Wissenschaftliche Kurznachrichten.  
**18.30:** Helft alle mit! (Suchdienst).  
**19.00:** Reportage.  
**19.10:** 1. Internationale Rundschau, 2. Aus russischen Zeitschriften in Österreich.  
**19.30:** Der Weltreporter.  
**20.00:** Nachrichten, Verlautbarungen, Wettervorhersage.  
**20.20:** Programm Paris-Wien. Emission dramatique (Tristan Bernard).  
**20.50:** Kleine Radiobühne. „Elektra 1948“, ein Hörspiel von Georges Hoffmann, Übersetzung und Spielleitung: Otto Ambros. Personen: Françoise (Klytänestra) . . . . . Pauline (Elektra) . . . . . Louis (Orest) . . . . .  
**22.00:** Nachrichten, Verlautbarungen, Wettervorhersage.  
**22.20:** Verlautbarungen aus dem Wiener Rathaus.  
**22.25:** Die Kammermusik von Ludwig van Beethoven (XVIII). Ausführende: Gustav Svoboda (Violine), Hans Klika (Violoncello), Herbert Häfner (Klavier). Einführende Worte verfaßt von Professor Dr. Heinrich Kralik. — Klaviertrio, op. 1, G-dur: I. Adagio — Allegro vivace; II. Largo con espressione; III. Scherzo — Allegro; IV. Finale — Presto.  
**Ca. 23.05:** Wiener Musik (Schallplatten).  
**23.30:** Sendeschluß.

**Auf Kurzwelle**

im 48-m-Band:  
**19.10-20.00:** Mitteilungen in estnischer, lettischer und litauischer Sprache.

**Mittwoch, 14. Jänner**

**Sender Wien I**

auf Welle 506,8 m und Kurzwelle im 25- und 48-m-Band, ferner bis 18.30, 19.10 bis 19.30 und ab 23.30 Uhr auch auf Kurzwelle im 30- und 41-m-Band:  
**5.45:** Sendebeginn. — Anschließend: Bauernfunk und Bauernmusik.  
**6.00:** Wiederholung der Kurznachrichten von Mitternacht, Verlautbarungen, Wettervorhersage.  
**6.10:** Frühmusik (Schallplatten).  
**6.30:** Frühgymnastik für die Frau. Melitta Ruppning. Am Flügel: Heinz Graupner.  
**6.35:** Actualités françaises.  
**6.45:** Nachrichten, Verlautbarungen, Wettervorhersage — und Programm bis 17.00 Uhr.  
auf Welle 506,8 m und Kurzwelle im 25- und 48-m-Band, ferner bis 18.30, 19.10 bis 19.30 und ab 23.30 Uhr auch auf Kurzwelle im 30- und 41-m-Band:  
**5.45:** Sendebeginn. — Anschließend: Bauernfunk und Bauernmusik.  
**6.00:** Wiederholung der Kurznachrichten von Mitternacht, Verlautbarungen, Wettervorhersage.  
**6.10:** Frühmusik (Schallplatten).  
**6.30:** Turnen. Jaro Eugen Netzel.  
**6.35:** Esperanto.

**Sender Wien II**

auf Welle 228,6 m und Kurzwelle im 30- und 41-m-Band:  
**16.00-18.30:** Programm vom Sender Wien I.  
**18.30:** Helft alle mit! (Suchdienst).  
**19.00:** Olympia ruft Österreich.  
**19.10-19.30:** Programm vom Sender Wien I.

**6.45:** Nachrichten, Verlautbarungen, Wettervorhersage und Programm bis 17.00 Uhr.  
**7.00:** Musikalisches Zwischenspiel (Schallplatten).  
**7.10:** Ratgeber.  
**7.15:** Frühkonzert (Schallplatten).  
**8.00-8.15:** Verlautbarungen.  
**10.00:** Improvisationen am Klavier, Michael Danzinger.  
**10.15:** Schulfunk. (Von 10.15 bis 10.30 Uhr angeschlossen die Sendergruppen Alpenland und Rot-Weiß-Rot, von 10.30 bis 11.00 Uhr angeschlossen alle österreichischen Sender.)  
**10.15:** English by Radio; BY.  
**10.25:** Improvisationen am Klavier, Michael Danzinger. — **10.30:** „Der Schneemann“. Ein Märchen für Schüler von 7 bis 10 Jahren, von Wilma Maria Franke.  
**11.00:** Für die Frau.  
**11.15:** Helft alle mit! (Suchdienst).  
**11.30:** Konzertstunde. Ausführende: Lisl Spiller (Klavier), Dr. Paul Lorenz (Bariton). Am Flügel: Robert Leukauf.  
**11.55:** Wetter- und Wasserstandsbericht.  
**12.00:** Verlautbarungen.  
**12.15:** Musik zur Unterhaltung (Übertragung aus Graz).  
**13.00:** Nachrichten, Verlautbarungen, Wettervorhersage.  
**13.15:** Mittagskonzert (Magnetophon).  
**14.00:** Verlautbarungen, Wettervorhersage.  
**14.15:** Ein Gruß an Dich! (Musikalische Wunschsending).  
**15.00:** Schulfunk, Wiederholung der Sendung von 10.30 Uhr.  
**15.30:** Für die Jugend, Erkenntst du diese Musik? Johannes Brahms und Max Reger, Manuskript; Doktor Charlotte Abelmann.  
**16.00:** Unser Funkmagazin.  
**16.30:** Neue Hausmusik. Ausführende: Erich Majkut (Tenor), das Wiener Gitarre-Kammermusik-Trio: Albert Meithner (Violine), Julius Zimmernann (Bratsche), Otto Schindler (Gitarre). Am Flügel: Viktor Bermeiser. — Robert Heller: a) Ein Kind liegt in der Wiege; b) Liebesqual (Majkut-Bermeiser); c) Franz Salmhofer: Tanzsuite für Violine, Bratsche und Gitarre: a) Polonaise; b) Valse lente; c) Geistertrio; d) Hugo Kauder: a) Marienlied; b) Weihnachtslied (Majkut-Bermeiser).  
**16.55:** Programm bis Sendeschluß.  
**17.00:** Nachrichten, Verlautbarungen, Wettervorhersage.  
**17.10:** Nachmittagskonzert (Übertragung von der Sendergruppe West).  
**18.00:** Univ.-Prof. Dr. Karl Wolff: Schreib richtig!  
**18.10:** Dr. Adrian Fedorowsky: Russisch für Fortgeschrittene.  
**18.25:** Wissenschaftliche Kurznachrichten.  
**18.30:** Stimmen der Sowjetpresse zu aktuellen Tagesfragen.  
**18.40:** Wilhelm Busch zum Gedenken. Eine Sendung von Hans Leo Mikolitzky.  
**19.00:** Stimme der politisch Verfolgten.  
**19.10:** Kindersendung. 1. Kinder führen ihre eigene Eisenbahn. 2. J. Taig: Die Parole (Erzählung).  
**19.30:** Das Echo des Tages.  
**19.45:** Verlautbarungen.  
**19.55:** Sportdienst der Ravag.  
**20.00:** Nachrichten, Verlautbarungen, Wettervorhersage.  
**20.15:** Niederösterreichische Heimatstunde. „Josef Weiland, der Mundart-Dichter des Weinlandes.“  
**20.45:** Orchesterkonzert. Ausführende: Das Wiener Funkorchester. Dirigent: Prof. Rudolf Moralt. Solisten: Prof. Willy Boskowsky (Violine), Professor Richard Krottschak (Violoncello). (Angeschlossen alle österreichischen Sender.) — Wolfgang Amadeus Mozart: Symphonie Nr. 21 in A-dur in vier Sätzen. — Johannes Brahms: Konzert für Violine, Violoncello und Orchester, A-moll, op. 102: I. Allegro; II. Andante; III. Vivace non troppo (Solisten: Boskowsky-Krottschak); — Theodor Berger: Ballade (Erstaufführung in Wien).  
**22.00:** Nachrichten, Verlautbarungen, Wettervorhersage.  
**22.20:** Tanzmusik (Magnetophon).  
**22.40:** Sendung des Moskauer Rundfunks für Österreich (Wiedergabe der Aufnahmen von 18.00 und 21.00 Uhr). — Anschließend: Fortsetzung der Nachtmusik (Magnetophon).  
**23.50:** Programmvorschau für den nächsten Tag.  
**0.00:** Kurznachrichten.  
**0.05:** Sendeschluß.

**19.30:** Die neue Schallplatte. Es sprechen Trixi Wirth und Ernst Kowar nach einem Manuskript von Loraine Hillmann.  
**20.00:** Nachrichten, Verlautbarungen, Wettervorhersage.  
**20.20:** Unterhaltungskonzert. Das Kleine Orchester. Dirigent: Franz Zelwecker. Mitwirkend: Fritzi Margaritella (Sopran), Joseph Maschkan (Tenor). — Franz Zelwecker: Ouverture zu „Wiener Bonbons“. — Leo Delibes: Die Mädchen von Cadix (Margaritella). — Karl Komzák: Baidner Madln, Walzer. — Henry Love: Das alte Lied (Maschkan). — Edmund Eysler: Poupourri aus der Operette „Die goldene Melstern“. (Margaritella-Maschkan). — Gerhard Winkler: Die Vög'lein im Prater, Lied (Margaritella). — Franz Schubert-Berté: Poupourri aus der Operette „Das Dreimäderlhaus“. — Franz Lehár: Von Apfelblüten einen Kranz, Lied aus der Operette „Das Land des Lächelns“. (Maschkan). — Franz Zelwecker: Coriandol-Galopp.  
**21.30:** Blick auf die Bühne.  
**22.00:** Nachrichten, Verlautbarungen, Wettervorhersage.  
**22.20:** Verlautbarungen aus dem Wiener Rathaus. — Anschließend: Tanzmusik (Magnetophon).  
**23.30:** Sendeschluß.

**Dannestag, 15. Jänner**

**Sender Wien I**  
auf Welle 506,8 m und Kurzwelle im 25-m-Band, bis 15.00 und ab 16.00 Uhr im 48-m-Band, ferner bis 18.30 und ab 23.30 Uhr auch Kurzwelle im 30- und 41-m-Band:  
**5.45:** Sendebeginn. — Anschließend: Bauernfunk und Bauernmusik.  
**6.00:** Wiederholung der Kurznachrichten von Mitternacht, Verlautbarungen, Wettervorhersage.  
**6.10:** Frühmusik (Schallplatten).  
**6.30:** Frühgymnastik für die Frau. Melitta Ruppning. Am Flügel: Heinz Graupner.  
**6.35:** A travers la littérature française.  
**6.45:** Nachrichten, Verlautbarungen, Wettervorhersage und Programm bis 17.00 Uhr.  
**7.00:** Musikalisches Zwischenspiel (Schallplatten).  
**7.10:** Ratgeber.  
**7.15:** Frühkonzert (Schallplatten).  
**8.00-8.15:** Verlautbarungen.  
**10.00:** Schulfunk. (Von 10.00 bis 10.30 Uhr angeschlossen die Sendergruppe Rot-Weiß-Rot, von 10.30 bis 10.50 Uhr angeschlossen alle österreichischen Sender.)  
**10.00:** „Winterliche Tierleben um einen Bergbauernhof“. Eine naturgeschichtliche Sendung für Schüler von 10 bis 14 Jahren, von Felix Rosché. — **10.20:** Musikalisches Zwischenspiel (Schallplatten). — **10.30:** „Les encyclopédistes“. Eine Französischsendung für Schüler von 15 Jahren an, von Dr. Gustav Jenko.  
**10.50:** Musikalisches Zwischenspiel (Schallplatten).  
**11.00:** Für die Frau, Lola Konstantin: „Der goldene Käfig“. Aus dem Harem Abdul Hamids.  
**11.15:** Helft alle mit! (Suchdienst).  
**11.30:** Vormittagskonzert, Musik von Oskar Nedbal (Magnetophon).  
**11.55:** Wetter- und Wasserstandsbericht.  
**12.00:** Verlautbarungen.  
**12.15:** Musik zur Unterhaltung (Magnetophon).  
**13.00:** Nachrichten, Verlautbarungen, Wettervorhersage.  
**13.15:** Mittagskonzert, Heitere Musik großer Meister (Schallplatten). — Georg Friedrich Händel: Gavotte. — Joseph Haydn: a) Presto aus der Cassetta für obligate Laute, Violine und Cello; b) Harmonie in der Ehe, Vokalquartett; c) Rondo all'ungarese. — Wolfgang Amadeus Mozart: I. Allegro für Flöte, Viola und Cembalo; II. Zwei Lieder: a) An Chloe; b) Warnung (Irma Beilke, Sopran); III. Marsch, K. V. 249, komponiert zur Hochzeit der Familie Häfner. — Franz Schubert: I. Zwei Lieder (Worte von Johann Wolfgang Goethe): a) Der Musensohn (Karl Schmitt-Walter); b) Lied im Grünen (Elisabeth Schumann); II. Scherzo (Georg Kuhlmann, Klavier); Johannes Brahms: Der Schmied, Lied (Elsa Wicher); Robert Schumann: Aus dem Jugendalbum: Weineszeit — fröhliche Zeit. — Hugo Wolf: Die Kleine, Lied. — Frédéric Chopin: Walzer, Es-dur (Wilhelm Backhaus, Klavier).  
**14.00:** Verlautbarungen, Wettervorhersage.  
**14.15:** Ein Gruß an Dich! (Musikalische Wunschsending).  
**15.00:** Schulfunk, Wiederholung der Sendung von 10.30 Uhr.  
**15.20:** Ing. Rudolf Wisneyer: Was der Skiläufer vom Schnee wissen soll.  
**15.30:** Kinderstunde. Unser Kinderbriefkasten, Es sprechen Dora